

Přířezy – stavba grónského pádla

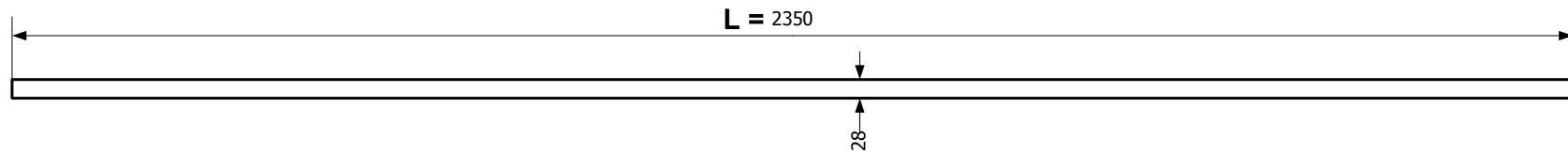

Žerd' (tloušťka 16 mm) – 2ks



Křídlo (tloušťka 32 mm) – 4ks

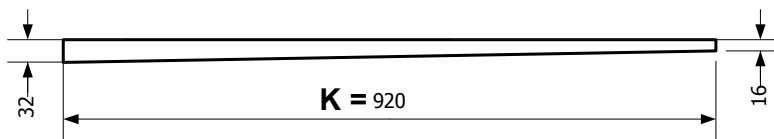

Řez A-A –
orientace vláken

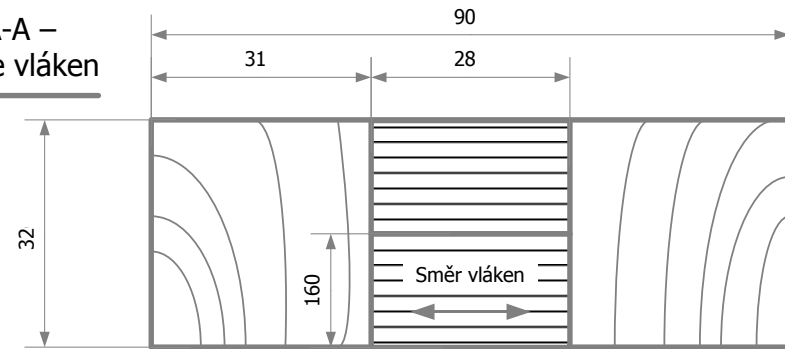

Výsledný tvar pádla

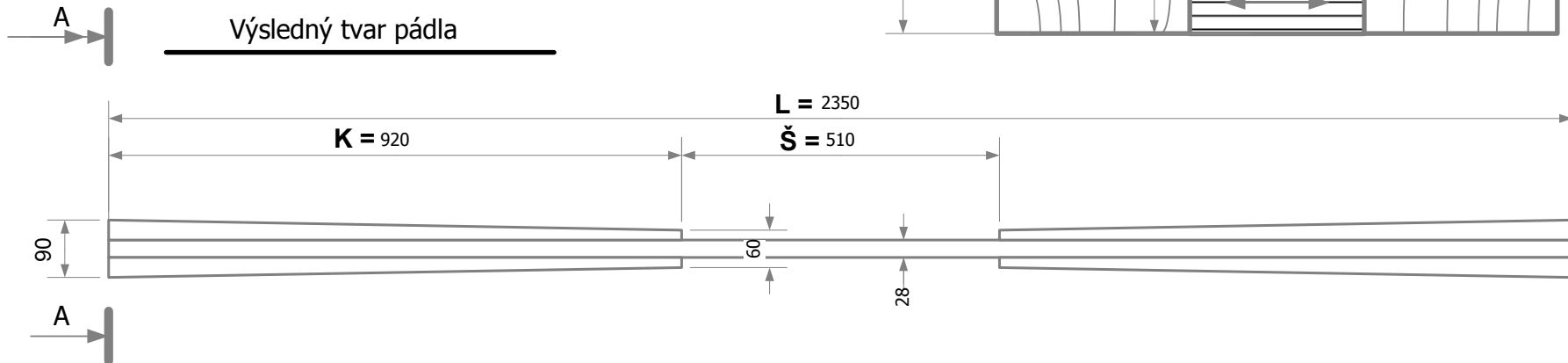

Grónské pádlo - lepení

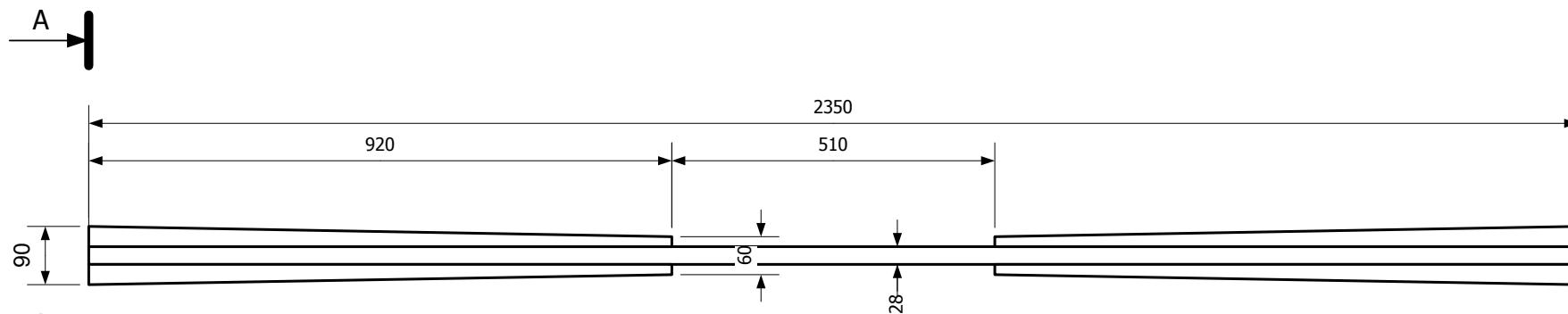

Řez A-A

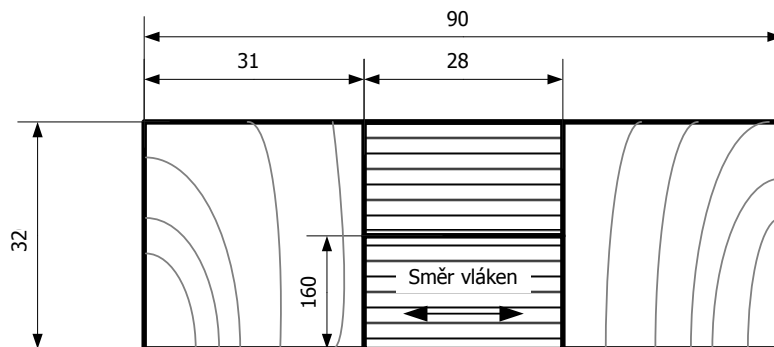

Grónské pádlo - výsledný tvar

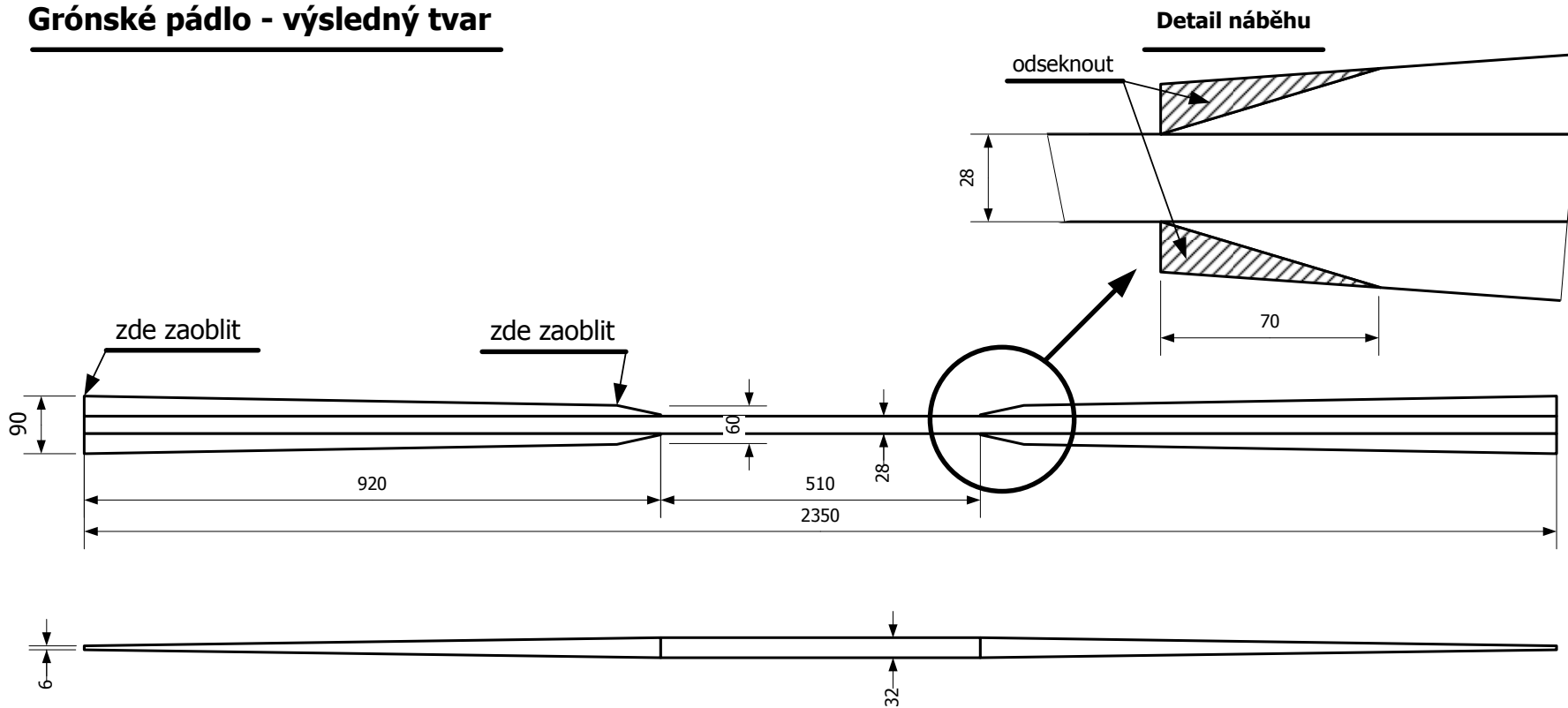

Profil listu - není v měřítku

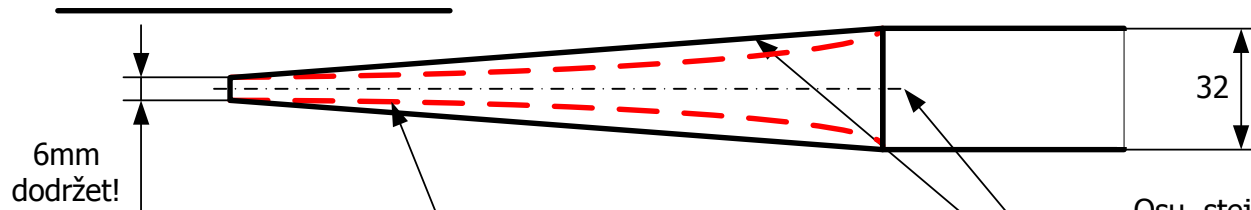

Červené čáry naznačují, že profil listu nemusí být přímkový, ale list je možno trochu prohoblovat (prohnout)

Osu, stejně jako obrys listu namalovat na slepený polotovár před zahájením hoblování!!!

